



ประกาศมหาวิทยาลัยเทคโนโลยีพระจอมเกล้าพระนครเหนือ
เรื่อง สอบราคาซื้อครุภัณฑ์

มหาวิทยาลัยเทคโนโลยีพระจอมเกล้าพระนครเหนือ มีความประสงค์จะจัดซื้อครุภัณฑ์ รายการ

- | | |
|--|---------------|
| 1. โต๊ะคอมพิวเตอร์ชนิด 2 ที่นั่ง ขนาด 75 x 180 ซม.พร้อมเก้าอี้ | จำนวน 114 ชุด |
| 2. เก้าอี้เลคเชอร์แบบไฟเบอร์กลาสชนิด 2 ที่นั่ง | จำนวน 77 ชุด |

ผู้มีสิทธิเสนอราคาจะต้องมีคุณสมบัติ ดังต่อไปนี้

1. เป็นผู้มิอาชีพขายพัสดุที่สอบราคาซื้อดังกล่าว
2. ไม่เป็นผู้ที่ถูกกระบุชื่อไว้ในบัญชีรายชื่อผู้ทำงานของทางราชการ และได้แจ้งเวียนชื่อแล้ว
3. ไม่เป็นผู้ได้รับเอกสิทธิ์หรือความคุ้มกัน ซึ่งอาจปฏิเสธไม่ยอมขึ้นศาลไทย เว้นแต่รัฐบาลของผู้เสนอราคาได้มีคำสั่งให้สละสิทธิ์ความคุ้มกันเช่นนั้น
4. ไม่เป็นผู้มีผลประโยชน์ร่วมกันกับผู้เสนอรายอื่นที่เข้าเสนอราคาให้แก่มหาวิทยาลัยเทคโนโลยีพระจอมเกล้าพระนครเหนือ ณ วันประกาศสอบราคา หรือไม่เป็นผู้กระทำการอันเป็นการขัดขวางการแข่งขันราคาอย่างเป็นธรรมในการสอบราคาซื้อครั้งนี้

5. ผู้ประสงค์จะเสนอราคาจะต้องมีคุณสมบัติตามประกาศคณะกรรมการป้องกันและปราบปรามการทุจริตแห่งชาติ ตามหนังสือที่ ปช0028/ว0009 ลงวันที่ 26 มีนาคม 2555 เรื่อง หลักเกณฑ์และวิธีการจัดทำและแสดงบัญชีรายการรับจ่ายของโครงการที่บุคคลหรือนิติบุคคลเป็นคู่สัญญากับหน่วยงานของรัฐ พ.ศ. 2554 โดยมีรายละเอียดดังนี้

(1) บุคคลหรือนิติบุคคลที่จะเข้าเป็นคู่สัญญาต้องไม่อยู่ในฐานะเป็นผู้ไม่แสดงบัญชีรายรับรายจ่ายหรือแสดงบัญชีรายรับรายจ่ายไม่ถูกต้องครบถ้วนในสาระสำคัญ

(2) บุคคลหรือนิติบุคคลที่จะเข้าเป็นคู่สัญญากับหน่วยงานของรัฐ ซึ่งได้ดำเนินการจัดซื้อจัดจ้างด้วยระบบอิเล็กทรอนิกส์ (e-Government Procurement : e-GP) ต้องลงทะเบียนในระบบอิเล็กทรอนิกส์ของกรมบัญชีกลางที่เว็บไซต์ศูนย์จัดซื้อจัดจ้างภาครัฐ

(3) คู่สัญญาต้องรับจ่ายเงินผ่านบัญชีเงินฝากกระแสรายวันเว้นแต่การรับจ่ายเงินแต่ละครั้ง ซึ่งมีมูลค่าไม่เกินสามหมื่นบาทคู่สัญญาอาจรับเป็นเงินสดก็ได้

กำหนดยื่นของสอบราคาในวันที่ 5 พฤษภาคม 2560 ถึงวันที่ 15 พฤษภาคม 2560 ตั้งแต่ เวลา 09.00-15.30 น. ณ งานพัสดุฯ สำนักงานคณบดี คณะวิทยาศาสตร์ประยุกต์และกำหนดเปิดซองใบเสนอราคาในวันที่ 16 พฤษภาคม 2560 ตั้งแต่เวลา 10.30 น. เป็นต้นไป ณ ห้องประชุม 203 ชั้น 2 อาคารคณะวิทยาศาสตร์ประยุกต์

ผู้สนใจติดต่อขอรับเอกสารสอบราคาซื้อได้ที่ งานพัสดุ สำนักงานคณบดี ชั้น 1 อาคารคณะวิทยาศาสตร์ประยุกต์ มหาวิทยาลัยเทคโนโลยีพระจอมเกล้าพระนครเหนือ ตั้งอยู่เลขที่ 1518 ถนนประชาราษฎร์ 1 แขวงวงศ์สว่าง เขตบางซื่อ กรุงเทพฯ 10800 ในวันที่ 5 พฤษภาคม 2560 – 15 พฤษภาคม 2560 ตั้งแต่เวลา 09.00 – 15.30 น. ดูรายละเอียดได้ที่เว็บไซต์ www.kmutnb.ac.th และ www.gprocurement.go.th หรือสอบถามข้อมูลเพิ่มเติมทางโทรศัพท์ หมายเลข 02-555-2000 ต่อ 4221-4223 ในวันและเวลาราชการ

ประกาศ ณ วันที่ 5 พฤษภาคม พ.ศ. 2560



(ศาสตราจารย์ ดร.สุชาติ เชียงฉิน)
อธิการบดี

เอกสารสอบราคาซื้อเลขที่ 0002/2560

รายการจัดซื้อครุภัณฑ์

ตามประกาศมหาวิทยาลัยเทคโนโลยีพระจอมเกล้าพระนครเหนือ

ลงวันที่ 5 พฤษภาคม 2560

มหาวิทยาลัยเทคโนโลยีพระจอมเกล้าพระนครเหนือ ซึ่งต่อไปนี้เรียกว่า “มหาวิทยาลัย” มีความประสงค์จะสอบราคาซื้อครุภัณฑ์ รายการ

- | | |
|--|---------------|
| 1. โต๊ะคอมพิวเตอร์ชนิด 2 ที่นั่ง ขนาด 75 x 180 ซม.พร้อมเก้าอี้ | จำนวน 114 ชุด |
| 2. เก้าอี้เลคเชอร์แบบไฟเบอร์กลาสชนิด 2 ที่นั่ง | จำนวน 77 ชุด |

ซึ่งพัสดุที่จะซื้อนี้ต้องเป็นของแท้ ของใหม่ไม่เคยใช้งานมาก่อน ไม่เป็นของเก่าเก็บ อยู่ในสภาพที่ใช้งานได้ทันทีและมีคุณลักษณะเฉพาะตรงตามกำหนดไว้ในเอกสารสอบราคาฉบับนี้ โดยมีข้อแนะนำและข้อกำหนด ดังต่อไปนี้

1. เอกสารแนบท้ายเอกสารสอบราคา

- 1.1 รายละเอียดคุณลักษณะเฉพาะ
- 1.2 แบบใบเสนอราคา
- 1.3 แบบสัญญาซื้อขาย
- 1.4 แบบหนังสือค้ำประกัน
 - (1) หลักประกันสัญญา
- 1.5 บทนิยาม
 - (1) ผู้เสนอราคาที่มีผลประโยชน์ร่วมกัน
 - (2) การขัดขวางการแข่งขันราคาอย่างเป็นธรรม
- 1.6 แบบบัญชีเอกสาร
 - (1) บัญชีเอกสารส่วนที่ 1
 - (2) บัญชีเอกสารส่วนที่ 2

2. คุณสมบัติของผู้เสนอราคา

- 2.1 ผู้เสนอราคาต้องเป็นผู้มีอาชีพขายพัสดุที่สอบราคาซื้อ
- 2.2 ผู้เสนอราคาต้องไม่เป็นผู้ที่ถูกระบุชื่อไว้ในบัญชีรายชื่อผู้ทำงานของทางราชการ และได้แจ้งเวียนชื่อแล้ว หรือไม่เป็นผู้ที่ได้รับผลจากการสั่งให้นิติบุคคลหรือบุคคลอื่นเป็นผู้ทำงานตามระเบียบของทางราชการ
- 2.3 ผู้เสนอราคาต้องไม่เป็นผู้มีผลประโยชน์ร่วมกันกับผู้เสนอรายอื่น ณ วันประกาศสอบราคา หรือไม่เป็นผู้กระทำการอันเป็นการขัดขวางการแข่งขันราคาอย่างเป็นธรรม ตามข้อ 1.5
- 2.4 ผู้เสนอราคาต้องไม่เป็นผู้ได้รับเอกสิทธิ์หรือความคุ้มกันซึ่งอาจปฏิเสธไม่ยอมขึ้นศาลไทย เว้นแต่รัฐบาลของผู้เสนอราคาได้มีคำสั่งให้สละสิทธิ์ความคุ้มกันเช่นนั้น
- 2.5 ผู้ประสงค์จะเสนอราคาต้องเป็นนิติบุคคล
- 2.6 บุคคลหรือนิติบุคคลที่จะเข้าเป็นคู่สัญญาต้องไม่อยู่ในฐานะเป็นผู้ไม่แสดงบัญชีรายรับรายจ่าย หรือแสดงบัญชีรายรับรายจ่าย
- 2.7 บุคคลหรือนิติบุคคลที่จะเข้าเป็นคู่สัญญากับหน่วยงานของรัฐซึ่งได้ดำเนินการจัดซื้อจัดจ้างด้วยระบบอิเล็กทรอนิกส์ (e-Government Procurement : e-GP) ต้องลงทะเบียนในระบบอิเล็กทรอนิกส์ของกรมบัญชีกลางที่เว็บไซต์ศูนย์ข้อมูลจัดซื้อจัดจ้างภาครัฐ
- 2.8 คู่สัญญาต้องรับจ่ายเงินผ่านบัญชีเงินฝากกระแสรายวัน เว้นแต่การรับจ่ายเงินแต่ละครั้งมีมูลค่าไม่เกินสามหมื่นบาทคู่สัญญาอาจรับจ่ายเป็นเงินสดก็ได้

ทั้งนี้ ผู้เสนอราคาที่ได้รับคัดเลือกและหากมีการทำสัญญาซึ่งมีมูลค่าตั้งแต่ 500,000.00 บาท (ห้าแสนบาทถ้วน) ขึ้นไปกับมหาวิทยาลัยเทคโนโลยีพระจอมเกล้าพระนครเหนือ ให้รับและจ่ายเงินผ่านบัญชีธนาคารเว้นแต่การจ่ายเงินแต่ละครั้งซึ่งมีมูลค่าไม่เกินสามหมื่นบาทสามารถจ่ายเป็นเงินสดได้ และให้จัดทำบัญชีแสดงรายรับรายจ่ายยื่นต่อกรมสรรพากร และปฏิบัติตามประกาศคณะกรรมการป้องกันและปราบปรามการทุจริตแห่งชาติ เรื่อง หลักเกณฑ์และวิธีการจัดทำและแสดงบัญชีรายการรับจ่ายและโครงการที่บุคคลหรือนิติบุคคลเป็นคู่สัญญากับหน่วยงานของรัฐ พ.ศ.2554 แก้ไขเพิ่มเติม (ฉบับที่ 2) พ.ศ.2554 และ (ฉบับที่ 3) พ.ศ.2555

3. หลักฐานการเสนอราคา

ผู้เสนอราคาจะต้องเสนอเอกสารหลักฐานยื่นมาพร้อมกับซองใบเสนอราคา โดยแยกไว้นอกของใบเสนอราคาเป็น 2 ส่วน คือ

3.1 ส่วนที่ 1 อย่างน้อยต้องมีเอกสาร ดังต่อไปนี้

(1) ในกรณีผู้เสนอราคาเป็นนิติบุคคล

(ก) ห้างหุ้นส่วนสามัญหรือห้างหุ้นส่วนจำกัด ให้ยื่นสำเนาหนังสือรับรองการจดทะเบียนนิติบุคคล บัญชีรายชื่อหุ้นส่วนผู้จัดการผู้มีอำนาจควบคุม พร้อมรับรองสำเนาถูกต้อง

(ข) บริษัทจำกัด หรือ บริษัทมหาชนจำกัด ให้ยื่นสำเนาหนังสือรับรองการจดทะเบียนนิติบุคคล หนังสือบริคณห์สนธิ บัญชีรายชื่อกรรมการผู้จัดการ ผู้มีอำนาจควบคุม และบัญชีผู้ถือหุ้นรายใหญ่ พร้อมรับรองสำเนาถูกต้อง

(2) ในกรณีผู้เสนอราคาเป็นผู้ร่วมค้า

(ก) ผู้เสนอราคาเป็นผู้เสนอราคาร่วมกันในฐานะผู้ร่วมค้า ให้ยื่นสำเนาสัญญาของการเข้าร่วมค้าสำเนาบัตรประจำตัวประชาชนของผู้ร่วมค้า ในกรณีที่ผู้เข้าร่วมค้าฝ่ายใดเป็นบุคคลธรรมดาที่ไม่ได้ถือสัญชาติไทย ก็ให้ยื่นสำเนาหนังสือเดินทางหรือผู้ร่วมค้าฝ่ายใดเป็นนิติบุคคลให้ยื่นเอกสาร ตามที่ระบุไว้ใน (1) พร้อมรับรองสำเนาถูกต้อง

(3) เอกสารอื่น ๆ เช่น หนังสือรับรองการจดทะเบียน สำเนาใบทะเบียนพาณิชย์ สำเนาใบทะเบียนภาษีมูลค่าเพิ่ม

(4) บัญชีเอกสารส่วนที่ 1 ทั้งหมดให้ยื่นพร้อมกับซองใบเสนอราคา ตามแบบในข้อ 1.6 (1)

3.2 ส่วนที่ 2 อย่างน้อยต้องมีเอกสารดังต่อไปนี้

(1) แคตตาล็อกและหรือแบบรูปรายการละเอียดคุณลักษณะเฉพาะ ตามข้อ 4.4

(2) หนังสือมอบอำนาจซึ่งปิดอากรแสตมป์ตามกฎหมาย ในกรณีที่ผู้เสนอราคามอบอำนาจให้บุคคลอื่นลงนามในใบเสนอราคาแทน

(3) บัญชีเอกสารส่วนที่ 2 ทั้งหมดที่ได้ยื่นพร้อมกับซองใบเสนอราคา ตามแบบในข้อ 1.6 (2)

3.3 ซองใบเสนอราคา ประกอบด้วยใบเสนอราคาของมหาวิทยาลัย และบัญชีรายละเอียดพัสดุ

4. การเสนอราคา

4.1 ผู้เสนอราคาต้องยื่นเสนอราคา ตามแบบที่กำหนดไว้ในเอกสารสอบราคานี้ โดยไม่มีเงื่อนไขใด ๆ ทั้งสิ้น และจะต้องกรอกข้อความถูกต้องครบถ้วน ลงลายมือชื่อผู้เสนอราคาให้ชัดเจนจำนวนเงินที่เสนอจะต้องระบุตรงกันทั้งตัวเลขและตัวอักษร โดยไม่มีการชดเชบหรือแก้ไข หากมีการชดเชบ ตกเติม แก้ไข เปลี่ยนแปลง จะต้องลงลายมือชื่อผู้เสนอราคา พร้อมประทับตรา (ถ้ามี) กำกับไว้ด้วยทุกแห่ง

4.2 ผู้เสนอราคาต้องเสนอราคาเป็นเงินบาท และเสนอราคาเพียงราคาเดียวโดยเสนอราคารวม และหรือราคาต่อหน่วย และหรือต่อรายการ ตามเงื่อนไขที่ระบุไว้ท้ายใบเสนอราคาให้ถูกต้อง ทั้งนี้ราคารวมที่เสนอจะต้องตรงกันทั้งตัวเลขและหนังสือ ถ้าตัวเลขและตัวหนังสือไม่ตรงกันให้ถือตัวหนังสือเป็นสำคัญ โดยคิดราคารวมทั้งสิ้นซึ่งรวมค่าภาษีมูลค่าเพิ่มและภาษีอากรอื่น ค่าขนส่ง ค่าจดทะเบียนและค่าใช้จ่ายอื่น ๆ ทั้งปวง จนกระทั่งส่งมอบครุภัณฑ์ให้ ณ คณะวิทยาศาสตร์ประยุกต์ มหาวิทยาลัยเทคโนโลยีพระจอมเกล้าพระนครเหนือ

ราคาที่เสนอจะต้องเสนอกำหนดยื่นราคา ไม่น้อยกว่า 90 วันนับแต่วันเปิดซองสอบราคา โดยภายในกำหนดยื่นราคา ผู้เสนอราคาต้องรับผิดชอบราคาที่ตนได้เสนอไว้และจะถอนการเสนอราคามีได้

4.3 ผู้เสนอราคาต้องเสนอกำหนดเวลา ส่งมอบครุภัณฑ์ไม่เกิน 45 วัน นับถัดจากวันลงนามในสัญญาซื้อขาย

4.4 ผู้เสนอราคาจะต้องส่ง แคตตาล็อกและหรือแบบและเอกสารประกอบลักษณะเฉพาะของครุภัณฑ์ดังกล่าวข้างต้น จำนวน 1 รายการ ไปพร้อมในเสนอราคา เพื่อประกอบการพิจารณาในวันเปิดซองด้วยหลักฐานดังกล่าวนี้มหาวิทยาลัยจะยึดไว้เป็นเอกสารของทางราชการ

สำหรับแคตตาล็อกที่แนบให้พิจารณาหากเป็นสำเนารูปถ่ายจะต้องรับรองสำเนาถูกต้องโดยผู้มีอำนาจทำนิติกรรมแทนนิติบุคคล หากคณะกรรมการพิจารณาผลการสอบราคามีความประสงค์ขอลด ต้นฉบับแคตตาล็อก ผู้เสนอราคาจะต้องนำต้นฉบับมาให้คณะกรรมการพิจารณาผลการสอบราคาตรวจสอบภายใน 5 วัน

4.5 ก่อนยื่นซองสอบราคา ผู้เสนอราคาควรตรวจดูร่างสัญญา และข้อกำหนดรายละเอียดคุณลักษณะเฉพาะ ฯลฯ ให้ถี่ถ้วนและเข้าใจเอกสารสอบราคาทั้งหมดเสียก่อนที่จะตกลงยื่นซองสอบราคาตามเงื่อนไขในเอกสารสอบราคา

4.6 ผู้เสนอราคาจะต้องยื่นซองสอบราคาที่เปิดผนึกซองเรียบร้อยจำหน่ายซองถึง ประธานเปิดซองสอบราคาซื้อครุภัณฑ์รายการ

- | | |
|---|---------------|
| 1.โต๊ะคอมพิวเตอร์ชนิด 2 ที่นั่ง ขนาด 75 x 180 ซม.พร้อมเก้าอี้ | จำนวน 114 ชุด |
| 2.เก้าอี้เลคเชอร์แบบไฟเบอร์กลาสชนิด 2 ที่นั่ง | จำนวน 77 ชุด |

โดยระบุไว้หน้าซองว่า ใบเสนอราคาตามเอกสารสอบราคาเลขที่ 0002/2560 ยื่นต่อเจ้าหน้าที่พัสดุ ในวันที่ 5 พฤษภาคม 2560 ถึงวันที่ 15 พฤษภาคม 2560 ระหว่างเวลา 9.00-15.30 น. ณ งานพัสดุฯ ชั้น 1 อาคารคณะวิทยาศาสตร์ประยุกต์

เมื่อพ้นกำหนดเวลายื่นซองสอบราคาแล้ว จะไม่รับซองสอบราคาโดยเด็ดขาด

4.7 การกรอกใบเสนอราคาผู้เสนอราคาต้องกรอกรายละเอียดตามบัญชีรายละเอียดพัสดุ ที่แนบท้ายพร้อมใบเสนอราคานี้ หากพัสดุนั้นมีหลายรายการประกอบกันเป็นหนึ่งชุดให้กรอกรายละเอียดให้ครบถ้วนตามเอกสารโดยแยกแต่ละรายการให้ชัดเจน พร้อมทั้งแนบแคตตาล็อกของพัสดุโดยกำหนดหมายเลขเอกสารกำกับด้วย คณะกรรมการเปิดซองสอบราคาจะไม่พิจารณาใบเสนอราคาของผู้เสนอราคา ที่ไม่กรอกรายละเอียดตามบัญชีรายละเอียดพัสดุ หากผู้เสนอราคาไม่ปฏิบัติตามจะไม่สามารถเรียกร้องสิทธิใดๆ ในการเสนอราคาทั้งสิ้น

คณะกรรมการเปิดซองสอบราคาจะดำเนินการตรวจสอบคุณสมบัติของผู้เสนอราคา แต่ละรายว่าเป็นผู้เสนอราคาที่มีผลประโยชน์ร่วมกันกับผู้เสนอการรายอื่นตามข้อ 1.5 (1) ณ วันประกาศสอบราคาหรือไม่ และประกาศรายชื่อผู้เสนอราคาที่มีสิทธิได้รับการคัดเลือกก่อนการเปิดซองใบเสนอราคา

หากปรากฏต่อคณะกรรมการและเปิดซองสอบราคา ก่อน หรือในขณะที่มีการเปิดซองใบเสนอราคาว่า มีผู้เสนอราคากระทำการอันเป็นการขัดขวางการแข่งขันราคาอย่างเป็นธรรมตาม ข้อ 1.5 (2) และคณะกรรมการฯ เชื่อว่ามีการกระทำการอันเป็นการขัดขวางการแข่งขันราคาอย่างเป็นธรรม คณะกรรมการฯ จะตัดรายชื่อผู้เสนอราคา รายนั้นออกจากการเป็นผู้เสนอราคา และประกาศรายชื่อผู้เสนอราคาที่มีสิทธิได้รับการคัดเลือก และมหาวิทยาลัยจะ พิจารณาลงโทษผู้เสนอราคาดังกล่าวเป็นผู้ที่ทำงาน เว้นแต่คณะกรรมการฯ จะวินิจฉัยได้ว่าผู้เสนอราคานั้นเป็นผู้ที่ให้ความร่วมมือเป็นประโยชน์ต่อการพิจารณาของทางราชการและมีได้เป็นผู้ริเริ่มให้มีการกระทำดังกล่าว

ผู้เสนอราคาที่ถูกตัดรายชื่อออกจากการเป็นผู้เสนอราคา เพราะเหตุเป็นผู้เสนอราคาที่มีผลประโยชน์ ร่วมกันกับผู้เสนอราคารายอื่น ณ วันประกาศสอบราคา หรือเป็นผู้เสนอราคาทีกระทำการอันเป็นการขัดขวางการแข่งขันราคาอย่างเป็นธรรม อาจอุทธรณ์คำสั่งดังกล่าวต่ออธิการบดีภายใน 3 วัน นับแต่วันที่ได้รับแจ้งจาก คณะกรรมการเปิดซองสอบราคา การวินิจฉัยอุทธรณ์ของอธิการบดีให้ถือเป็นที่สุด

คณะกรรมการรับและเปิดซองสอบราคา จะเปิดซองใบเสนอราคาของผู้เสนอราคาที่มีสิทธิได้รับการ คัดเลือกดังกล่าวข้างต้นในวันที่ **16 พฤษภาคม 2560 เวลา 10.30 น. ณ ห้องประชุม 203 ชั้น 2 อาคาร 78 คณะวิทยาศาสตร์ประยุกต์ มหาวิทยาลัยเทคโนโลยีพระจอมเกล้าพระนครเหนือ**

การยื่นอุทธรณ์ตามวรรค 5 ย่อมไม่เป็นเหตุให้มีการขยายระยะเวลาการเปิดซองใบเสนอราคา เว้นแต่ อธิการบดีพิจารณาเห็นว่าการขยายระยะเวลาดังกล่าว จะเป็นประโยชน์แก่ทางราชการอย่างยิ่ง และในกรณีที่ อธิการบดีพิจารณาเห็นด้วยกับคำคัดค้านของผู้อุทธรณ์ และเห็นว่ากรยกเลิกการเปิดซองใบเสนอราคาที่ได้ ดำเนินการไปแล้วจะเป็นประโยชน์แก่ทางราชการ ให้อธิการบดีมีอำนาจยกเลิกการเปิดซองใบเสนอราคาดังกล่าวได้

5. หลักเกณฑ์และสิทธิในการพิจารณาราคา

5.1 ในการสอบราคาครั้งนั้นมหาวิทยาลัยจะพิจารณาตัดสินด้วย **ราคารวม**

5.2 หากผู้เสนอราคารายใดมีคุณสมบัติไม่ถูกต้องตามข้อ 2 หรือยื่นหลักฐานการเสนอราคาไม่ถูกต้อง หรือไม่ครบถ้วนตามข้อ 3 หรือยื่นซองสอบราคาไม่ถูกต้องตามข้อ 4 แล้ว คณะกรรมการฯ จะไม่รับพิจารณาราคาของ ผู้เสนอราคารายนั้น เว้นแต่เป็นข้อผิดพลาดหรือหลงผิดเพียงเล็กน้อย หรือผิดพลาดไปจากเงื่อนไขข้อกำหนด รายละเอียด ในส่วนที่มีใช้สาระสำคัญ ทั้งนี้เฉพาะในกรณีที่พิจารณาเห็นว่าจะเป็นประโยชน์ต่อมหาวิทยาลัยเท่านั้น

5.3 มหาวิทยาลัยสงวนสิทธิไม่พิจารณาราคาของผู้เสนอราคา โดยไม่มีการผ่อนผัน ในกรณีดังต่อไปนี้

- (1) ไม่ปรากฏชื่อผู้เสนอราคารายนั้นในบัญชีผู้รับเอกสารสอบราคาหรือในหลักฐานการรับเอกสาร สอบราคา ของมหาวิทยาลัย
- (2) ไม่กรอกชื่อนิติบุคคลหรือลงลายมือชื่อผู้เสนอราคาอย่างหนึ่งอย่างใด หรือทั้งหมดในใบเสนอ ราคา
- (3) เสนอรายละเอียดแตกต่างไปจากเงื่อนไขที่กำหนดในเอกสารสอบราคาที่เป็นสาระสำคัญ หรือ มีผลทำให้เกิดความได้เปรียบเสียเปรียบแก่ผู้เสนอราคารายอื่น
- (4) ราคาที่เสนอมีการ ขูดลบ ตก เต็ม แก้ไข เปลี่ยนแปลง โดยผู้เสนอราคามีได้ลงลายมือชื่อ พร้อมประทับตรา (ถ้ามี) กำกับไว้

5.4 ในการตัดสินการสอบราคา หรือในการทำสัญญา คณะกรรมการรับและเปิดซองสอบราคา หรือ มหาวิทยาลัยมีสิทธิในผู้เสนอราคาชี้แจงข้อเท็จจริง สภาพ ฐานะ หรือข้อเท็จจริง อื่นใดที่เกี่ยวข้องกับเสนอราคาได้ มหาวิทยาลัยมีสิทธิที่จะไม่รับราคา หรือไม่ทำสัญญาหากหลักฐานดังกล่าวไม่มีความเหมาะสม หรือไม่ถูกต้อง

5.5 มหาวิทยาลัยทรงไว้ซึ่งสิทธิที่จะไม่รับราคาต่ำสุดหรือราคาหนึ่งราคาใด หรือราคาที่เสนอทั้งหมดก็ได้ และอาจพิจารณาเลือกซื้อในจำนวน หรือขนาด หรือเฉพาะรายการหนึ่งรายการใด หรืออาจจะยกเลิกการสอบราคาโดยไม่พิจารณาจัดซื้อเลยก็ได้ สุดแต่จะพิจารณา ทั้งนี้เพื่อประโยชน์ของทางราชการเป็นสำคัญและให้ถือว่าการตัดสินใจของมหาวิทยาลัยเด็ดขาด ผู้เสนอราคาจะเรียกร้องค่าเสียหายใด ๆ มิได้ รวมทั้งมหาวิทยาลัยพิจารณายกเลิกการสอบราคาและลงโทษผู้เสนอราคาเป็นผู้ทำงาน ไม่ว่าจะเป็นผู้เสนอราคาที่ได้รับการคัดเลือกหรือไม่ก็ตาม หากมีเหตุที่เชื่อได้ว่าการเสนอ ราคากระทำไปโดยไม่สุจริต เช่นการเสนอราคาอันเป็นเท็จ หรือใช้ชื่อบุคคลธรรมดา หรือนิติบุคคล บุคคลอื่นมาเสนอราคาแทน เป็นต้น

5.6 ในกรณีที่ปรากฏข้อเท็จจริงภายหลังจากการเปิดซองสอบราคาว่า ผู้เสนอราคาที่มีสิทธิได้รับการคัดเลือกตามที่ได้ประกาศรายชื่อตาม ข้อ 4.6 เป็นผู้เสนอราคาที่มีผลประโยชน์ร่วมกัน กับผู้เสนอการรายอื่น ณ วันประกาศสอบราคาหรือเป็นผู้เสนอราคาที่ทำกรทำการอันเป็นการขัดขวางการแข่งขันราคาอย่างเป็นธรรม ตามข้อ 1.5 มหาวิทยาลัยมีอำนาจที่จะตัดรายชื่อผู้เสนอราคาที่มีสิทธิได้รับการคัดเลือกดังกล่าวออกจากประกาศรายชื่อตามข้อ 4.6 และมหาวิทยาลัยจะพิจารณาลงโทษผู้เสนอการรายนั้นเป็นผู้ทำงาน ในกรณีนี้หากอธิการบดีพิจารณาเห็นว่ากรยกเลิกการเปิดซองใบเสนอราคาคำเนินการไปแล้วจะเป็นประโยชน์แก่ทางราชการอย่างยิ่ง อธิการบดีมีอำนาจยกเลิกการเปิดซองใบเสนอราคาดังกล่าวได้

6. การทำสัญญาซื้อขาย

6.1 ในกรณีที่ผู้ชนะการสอบราคาส่งมอบสิ่งของได้ครบถ้วน ภายใน 7 วันทำการ ของทางราชการนับแต่วันที่ทำข้อตกลงซื้อ มหาวิทยาลัยจะพิจารณาจัดทำข้อตกลงเป็นหนังสือแทนการทำสัญญา ตามแบบสัญญาดังระบุในข้อ 1.3 ก็ได้

6.2 ในกรณีที่ผู้ชนะการสอบราคาไม่สามารถส่งมอบสิ่งของได้ครบถ้วน ภายใน 5 วันทำการ ของทางราชการ หรือมหาวิทยาลัยเห็นว่าไม่สมควรจัดทำข้อตกลงเป็นหนังสือตามข้อ 7.1 ผู้ชนะการสอบราคาจะต้องทำสัญญาซื้อขายตามแบบสัญญาดังระบุในข้อ 1.3 กับมหาวิทยาลัยภายใน 5 วัน นับถัดจากวันที่ได้รับแจ้งและจะต้องวางหลักประกันสัญญาเป็นจำนวนเงินร้อยละ 5 ของราคาสิ่งของที่สอบราคาได้ให้มหาวิทยาลัยยึดถือไว้ในขณะทำสัญญาโดยใช้หลักประกันอย่างหนึ่งอย่างใด ดังต่อไปนี้

(1) เงินสด

(2) เช็คที่ธนาคารสั่งจ่ายให้แก่มหาวิทยาลัย โดยเป็นเช็คลงวันที่ที่ทำสัญญา หรือก่อนหน้านั้นไม่เกิน 3 วันทำการของทางราชการ

(3) หนังสือค้ำประกันของธนาคารภายในประเทศไทย ตามแบบหนังสือค้ำประกัน ดังระบุในข้อ 1.4 (1)

(4) หนังสือค้ำประกันของบริษัทเงินทุนอุตสาหกรรมแห่งประเทศไทย หรือบริษัทเงินทุนหลักทรัพย์ที่ได้รับอนุญาตให้ประกอบกิจการเงินทุน เพื่อการพาณิชย์และประกอบธุรกิจค้ำประกัน ตามประกาศของธนาคารแห่งประเทศไทย ซึ่งได้แจ้งชื่อเวียนให้ส่วนราชการต่างๆทราบแล้วโดยอนุโลม ให้ใช้ตามแบบหนังสือค้ำประกันดังระบุในข้อ 1.4(1)

(5) พันธบัตรรัฐบาลไทยหลักประกันนี้ จะคืนให้โดยไม่มีดอกเบี้ย 15 วัน นับถัดจากวันที่ผู้ชนะการสอบราคา(ผู้ขาย) พันจากข้อผูกพันตามสัญญาซื้อขายแล้ว

7. อัตราค่าปรับ

ค่าปรับตามแบบสัญญาซื้อขายข้อ 10 ให้คิดค่าปรับอัตราร้อยละ 0.20 ต่อวัน

8. การรับประกันความชำรุดบกพร่อง

ผู้ชนะการสอบราคาซึ่งได้ทำข้อตกลงเป็นหนังสือ หรือทำสัญญาซื้อขายตามแบบดังระบุใน ข้อ 1.3 แล้วแต่กรณีต้องรับประกันความบกพร่องของสิ่งของที่ซื้อขายที่เกิดขึ้น ไม่น้อยกว่า 1 ปี นับถัดจากวันที่ผู้ซื้อรับมอบ โดยผู้ขายต้องรับผิดชอบซ่อมแซมแก้ไขให้ใช้งานได้ติดตั้งเดิมภายใน 5 วันนับถัดจากวันที่ได้รับแจ้งความชำรุดบกพร่อง

9. ข้อสงวนสิทธิในการเสนอราคาและอื่น ๆ

9.1 เมื่อมหาวิทยาลัยได้คัดเลือกผู้เสนอราคารายใด ให้เป็นผู้รับจ้างและได้ตกลงซื้อสิ่งของตามเอกสารสอบราคาซื้อแล้ว ถ้าผู้ขายจะต้องส่งหรือนำสิ่งของดังกล่าวเข้ามาจากต่างประเทศ และของนั้นต้องนำเข้ามาโดยทางเรือในเส้นทางที่มีเรือไทยเดินอยู่และสามารถให้บริการรับขนได้ตามที่รัฐมนตรีว่าการกระทรวงคมนาคมประกาศกำหนด ผู้เสนอราคาซึ่งเป็นผู้รับจ้างจะต้องปฏิบัติตามกฎหมายว่าด้วยการส่งเสริมการพาณิชย์นาวี ดังนี้

- (1) แจ้งการส่งหรือนำสิ่งของที่ซื้อขายดังกล่าว เข้ามาจากต่างประเทศต่อกรมเจ้าท่าภายใน 7 วัน นับถัดจากวันที่ผู้รับขายส่ง หรือซื้อของจากต่างประเทศ เว้นแต่เป็นของรัฐมนตรีว่าการกระทรวงคมนาคมประกาศยกเว้นให้บรรทุกโดยเรืออื่นได้
- (2) จัดการให้สิ่งของดังกล่าวบรรทุกโดยเรือไทย หรือเรือที่มีสิทธิเช่นเดียวกับเรือไทยจากต่างประเทศมายังประเทศไทย เว้นแต่จะได้รับอนุญาตจากกรมเจ้าท่าให้บรรทุกสิ่งของนั้นโดยเรืออื่นที่มีใช้เรือไทย ซึ่งจะต้องได้รับอนุญาตเช่นนั้นก่อนบรรทุกของลงเรืออื่น หรือเป็นของที่รัฐมนตรีว่าการกระทรวงคมนาคมประกาศยกเว้นให้บรรทุกโดยเรืออื่น
- (3) ในกรณีที่ไม่ปฏิบัติตาม (1) หรือ (2) ผู้รับจ้างจะต้องรับผิดชอบตามกฎหมายว่าด้วยการส่งเสริมการพาณิชย์นาวี

9.2 ผู้เสนอราคาซึ่งมหาวิทยาลัยได้คัดเลือกแล้วไม่ไปทำสัญญา หรือข้อตกลงภายในเวลาที่ทางราชการกำหนดดังระบุในข้อ 6 มหาวิทยาลัยจะพิจารณาเรียกร้องให้ชดใช้ความเสียหายอื่น (ถ้ามี) รวมทั้งจะพิจารณาให้เป็นผู้ทำงานตามระเบียบของทางราชการ

9.3 มหาวิทยาลัยสงวนสิทธิที่จะแก้ไขเพิ่มเติมเงื่อนไขหรือข้อกำหนดในแบบสัญญา ให้เป็นไปตามความเห็นของสำนักงานอัยการสูงสุด (ถ้ามี)



มหาวิทยาลัยเทคโนโลยีพระจอมเกล้าพระนครเหนือ

[Handwritten signature]

5 พฤษภาคม 2560

1. ข้อกำหนดรายการโต๊ะคอมพิวเตอร์ชนิด 2 ที่นั่ง ขนาด 75 x 180 ซม. พร้อมเก้าอี้ จำนวน 114 ชุด

1.1 ประกอบด้วยโต๊ะคอมพิวเตอร์ชนิด 2 ที่นั่ง ขนาด 75 x 180 ซม. จำนวน 114 ตัว

- 1.1.1 หน้าที่้ผลิตจากไม้ปาติเกิ้ลบอร์ด (Particle Board) หนาไม่น้อยกว่า 18 มิลลิเมตร ปิดผิวด้วยเมลามีนเรซินฟิล์ม (Melamine Resing Film) ปิดขอบด้วย PVC Edging ความหนาไม่น้อยกว่า 2 มิลลิเมตร ด้วยกาว Hot Melt ลบมุมด้วยเครื่องจักร มีกล่องร้อยสายไฟกลมพลาสติกฉีดขึ้นรูป จำนวน 2 จุด
- 1.1.2 แผ่นบังตาผลิตจากเหล็กแผ่นเจาะรูหนาไม่น้อยกว่า 1.5 มิลลิเมตรพร้อมเหล็กฉากสำหรับยึดเข้ากับหน้าที่้
- 1.1.3 โครงขาโต๊ะท่อนบนทำด้วยเหล็กทอกกลมเส้นผ่าศูนย์กลางไม่น้อยกว่า 42 มิลลิเมตร ทำสีระบบ Epoxy powder coating ปลายขาเป็นเหล็กกรีดปลายเรียว
- 1.1.4 มีปุ่มปรับระดับ เพื่อช่วยปรับระดับความสูง- ต่ำของโต๊ะในกรณีที่พื้นไม้ได้ระดับ

1.2 ประกอบด้วยเก้าอี้คอมพิวเตอร์ จำนวน 228 ตัว

- 1.2.1 ขนาดเก้าอี้ กว้างไม่น้อยกว่า 58 x ลึกไม่น้อยกว่า 67 x สูงไม่น้อยกว่า 87-97 เซนติเมตร เบาะที่นั่งขนาดกว้างขนาดกว้างพิเศษหุ้มด้วยหนัง PVC ความหนาไม่น้อยกว่า 0.9 มิลลิเมตร กันรอยขีดข่วนเนื้อนุ่มพิเศษ
- 1.2.2 เปลือกที่นั่งและพนักพิงทำจากไม้ Plywood ความหนาไม่น้อยกว่า 10 มิลลิเมตรตัดโค้งขึ้นรูป
- 1.2.3 ท้าวแขนทำจากพลาสติก PP ฉีดขึ้นรูปและตัวจับล้อยึดไม้ที่นั่งกับตัวแขนเป็นบูธเชื่อมเหล็ก
- 1.2.4 เก้าอี้สามารถปรับขึ้นลงด้วยระบบ Gas lift
- 1.2.5 ขาเก้าอี้ทำจากพลาสติกฉีดขึ้นรูป 5 แฉกและลูกล้อเป็นพลาสติก PP

2. ข้อกำหนดรายการเก้าอี้เลคเชอร์แบบไฟเบอร์กลาสชนิด 2 ที่นั่ง จำนวน 77 ชุด

- 2.1 ที่นั่งขนาดกว้างไม่น้อยกว่า 45 เซนติเมตร x ลึกไม่น้อยกว่า 53 เซนติเมตร x สูงไม่น้อยกว่า 40 เซนติเมตร ความหนาของที่นั่งอยู่ในช่วงไม่น้อย 3-5 มิลลิเมตร (บริเวณขอบหรือส่วนที่บางสุดไม่น้อยกว่า 3 มิลลิเมตร และบริเวณส่วนกลางๆที่รับน้ำหนักไม่น้อยกว่า 5 มิลลิเมตร) และพนักพิงทำด้วยไฟเบอร์กลาสผิวเรียบมันทั้งสองด้านเคลือบผิวด้านหน้าด้วย GELCOAT POLYESTER RESIN และใยแก้วไฟเบอร์กลาสแบบผืนใต้ชั้นผิวต้องไม่มีสีไปัว
- 2.2 แผ่นเลคเชอร์ขนาดยาวไม่น้อยกว่า 43 เซนติเมตร x กว้างไม่น้อยกว่า 30 เซนติเมตร x สูงไม่น้อยกว่า 11 เซนติเมตร ทำด้วยไฟเบอร์กลาสเสริมด้วยไม้อัดหนาไม่น้อยกว่า 13 มิลลิเมตรผิวเรียบมันทั้งสองด้านเคลือบผิวด้านหน้าด้วย GELCOAT POLYESTER RESIN ใต้ชั้นผิวสีจะต้องไม่มีสีไปัวอยู่ มีร่องสำหรับวางปากกา
- 2.3 โครงสร้างหลังเก้าอี้เลคเชอร์มีกระเปาะรับแรงมีขนาดความยาวไม่น้อยกว่า 20 เซนติเมตรเพื่อเสริมความแข็งแรงภายในเปลือกเก้าอี้ด้านล่างฝังด้วยสกรูขนาดไม่น้อยกว่า M10 จำนวนไม่น้อยกว่า 4 จุด ปิดด้วยหมวกพลาสติกฉีด
- 2.4 ก้านเลคเชอร์เป็นอลูมิเนียมอัลลอยด์ แบบฉีดขึ้นรูปจากแม่พิมพ์เหล็กระบบ (die casting aluminum) ไม่ใช่เป็นการหล่อขึ้นรูป โดยมีลักษณะเป็นก้านคู่ผิวเรียบและมีประกบยึดกับคานเป็นเหล็กปั๊มขึ้นรูป

Apd.
Joo' ๗๗

- 2.5 ส่วนรองรับแผ่นเลคเซอร์ และ กลไกพับเก็บแผ่นเลคเซอร์เป็นอลูมิเนียมอัลลอยด์ แบบฉีดขึ้นจากแม่พิมพ์เหล็ก ระบบ (die casting aluminum) ไม่ใช่เป็นการหล่อขึ้นรูป พันสีด้วยระบบ Epoxy powder coating ผิวเรียบรูปทรงตามแบบมีเหล็กเพลาดันกลึงเส้นผ่าศูนย์กลางไม่น้อยกว่า 19 มิลลิเมตรยาวไม่น้อยกว่า 45 มิลลิเมตรพร้อมเกลียวยาว 3/8 ล็อคด้วยน็อตตัวเมียขนาด 3/8 เป็นแกนยึดด้วยสกรู ระหว่างแขนและส่วนรองรับแผ่นเลคเซอร์ สามารถใช้งานด้วยการหมุนแผ่นเลคเซอร์จากข้างหลังมาข้างหน้า ทำให้ไม่เปลืองเนื้อที่ทางเดินและเก็บเข้าด้านข้างของเก้าอี้ได้เรียบร้อย และแข็งแรง สามารถปรับแต่งความหนืดด้วยบูชชุปเปอร์สีน พร้อมน็อตตัวนอนล็อคแกนเพลานขนาดไม่น้อยกว่า 3/8 กลไกสามารถซ่อมแซมปรับแต่งใหม่ได้เมื่อหลวมหรือชำรุดจากการใช้งาน
- 2.6 คานรับพื้นนั่งเป็นเหล็กไลท์เกรด ขนาดไม่น้อยกว่า 73 x 36 มิลลิเมตร หนาไม่น้อยกว่า 1.2 มิลลิเมตร เชื่อมติดกับเหล็กรองรับเก้าอี้เป็นเหล็กปั๊มขึ้นรูปขนาดหน้ากว้าง 40 มิลลิเมตร หนาไม่น้อยกว่า 4 มิลลิเมตรเพิ่มความแข็งแรงด้วยเหล็กแผ่นพับขึ้นรูปทรงสามเหลี่ยมเชื่อมติดกับคานและเหล็กรองรับเก้าอี้
- 2.7 ขาเป็นอลูมิเนียมอัลลอยด์แบบฉีดขึ้นรูปจากแม่พิมพ์เหล็กระบบ (die casting aluminum) ไม่ใช่เป็นการหล่อขึ้นรูป (ปิดเงา) ลักษณะรูปทรงตัว T สูงไม่น้อยกว่า 32.5 เซนติเมตรกว้างไม่น้อยกว่า 54.5 เซนติเมตร (ไม่รวมปุ่มปรับระดับ) มีปุ่มปรับระดับเป็นสกรูขนาด 3/8" ฉีดหุ้มด้วย Nylon มีขนาดเส้นผ่าศูนย์กลางขนาด 52 มิลลิเมตร
- 2.8 ผลิตภัณฑ์ที่เสนอต้องผลิตจากโรงงานที่มีใบอนุญาตประกอบกิจการโรงงาน (รง.4) เกี่ยวกับเฟอร์นิเจอร์ไฟเบอร์กลาส ของกระทรวงอุตสาหกรรมแห่งประเทศไทยและมีเอกสารประกอบในวันยื่นซองเสนอราคา
- 2.9 กรณีเป็นตัวแทนจำหน่ายต้องแนบเอกสารหนังสือแสดงการได้รับแต่งตั้งเป็นตัวแทนจำหน่ายจากผู้ผลิต

3. เงื่อนไขทั่วไป

- 3.1 กำหนดส่งของภายใน 45 วัน นับถัดจากวันลงนามในสัญญาซื้อขาย
- 3.2 รับประกันคุณภาพสินค้า 1 ปี เมื่อสินค้าชำรุดหรือเสียหายทางบริษัทจะต้องมีอะไหล่สามารถเปลี่ยนหรือซ่อมแซมได้ทุกชิ้นส่วน
- 3.3 ผู้เสนอราคาจะต้องนำตัวอย่างครุภัณฑ์ตามแบบที่กำหนด เสนอต่อคณะกรรมการเพื่อทดสอบคุณภาพความแข็งแรงและชนิดของวัสดุที่นำมาประกอบและความประณีตสวยงามในวันเปิดของ หากไม่นำมาคณะกรรมการเปิดของสอบราคาจะตัดสิทธิ์ในการเสนอราคาครั้งนี้ และผู้เสนอราคาได้ คณะกรรมการจะเก็บตัวอย่างไว้เปรียบเทียบกับครุภัณฑ์ที่จะจัดส่ง และจะคืนตัวอย่าง เมื่อส่งครุภัณฑ์ทั้งหมดเรียบร้อยแล้ว โดยผู้เสนอราคาต้องเตรียมตัวอย่างดังนี้
- | | |
|---|-------------|
| 3.3.1 เก้าอี้ฟังก์ชันบรรยายไฟเบอร์กลาสชนิด 2 ที่ | จำนวน 1 ตัว |
| 3.3.2 โต๊ะคอมพิวเตอร์ชนิด 2 ที่นั่ง ขนาด 75 x 180 ซม. | จำนวน 1 ตัว |
| 3.3.3 เก้าอี้คอมพิวเตอร์ | จำนวน 1 ตัว |
- 3.4 ผู้เสนอราคาจะต้องเสนอครุภัณฑ์ โดยมีรูปแบบตามแบบรูปรายการที่แนบ ทั้งนี้ข้อกำหนดคุณลักษณะ เฉพาะให้ยึดถือตามข้อกำหนดรายการ ทั้งคุณลักษณะ ชนิดวัสดุ ฯลฯ

(Handwritten signature)

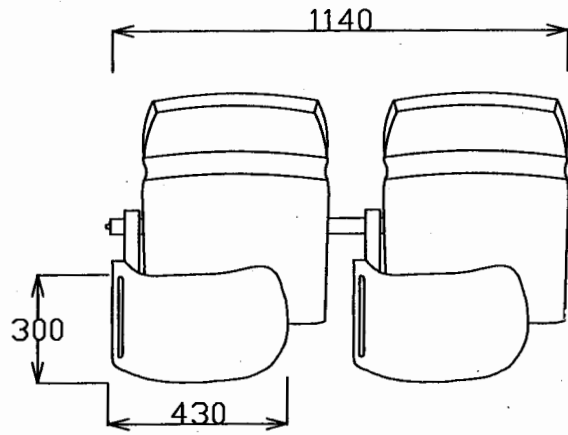

Top View

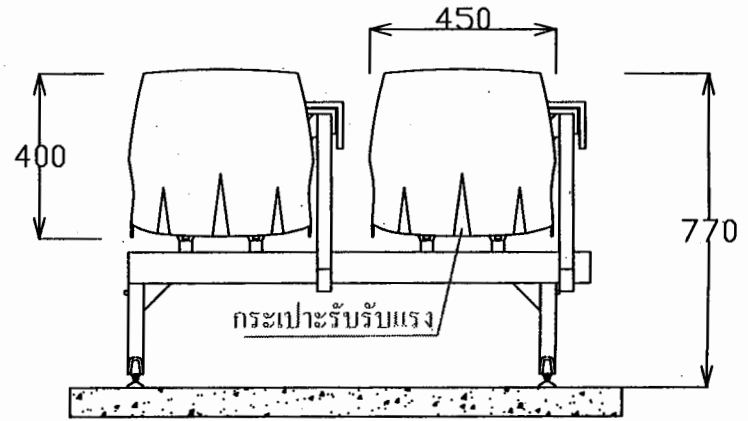

Back View

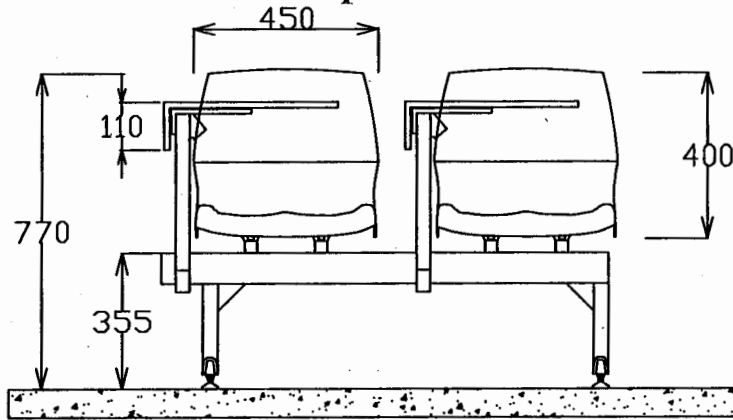

Front View

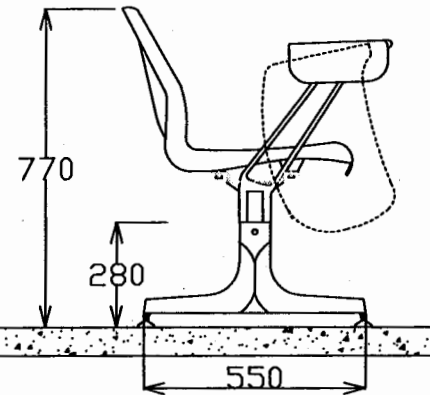

Side View

แบบรูปรายการ เก้าอี้อีเลคเซอร์แบบไฟเบอร์กลาสชนิด 2 ที่นั่ง

Handwritten signature or initials.

หน้าโต๊ะผลิตด้วยไม้ปาดิเกสบอร์ด หนา 18 มม.

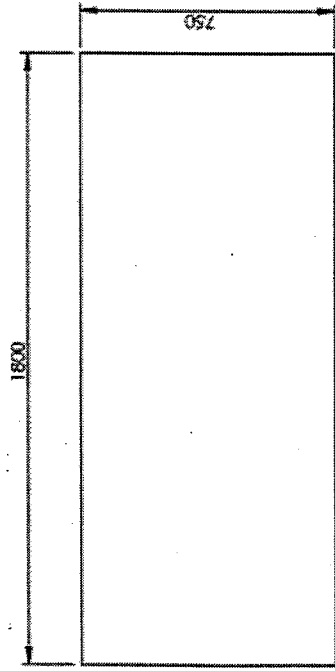

แผ่นบังตาผลิตด้วยเหล็กแผ่นเจาะรู หนา 1.5 มม.

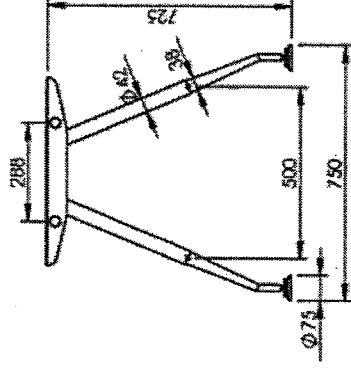
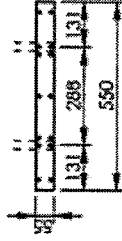
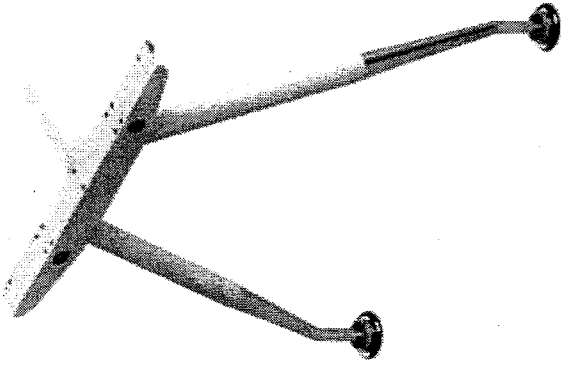
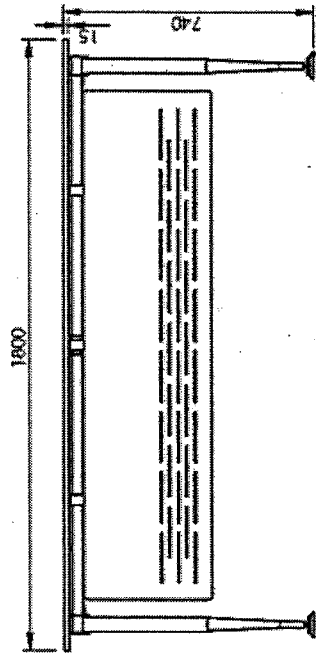

แบบปรายการโต๊ะคอมพิวเตอร์ชนิด 2 ที่นั่ง ขนาด 75 x 180 ซม.

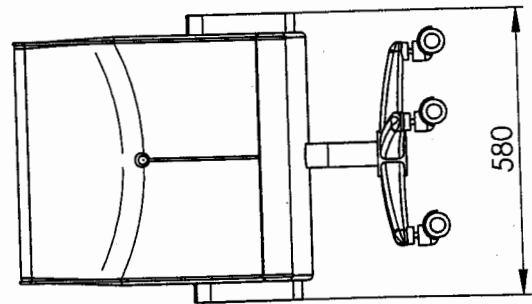
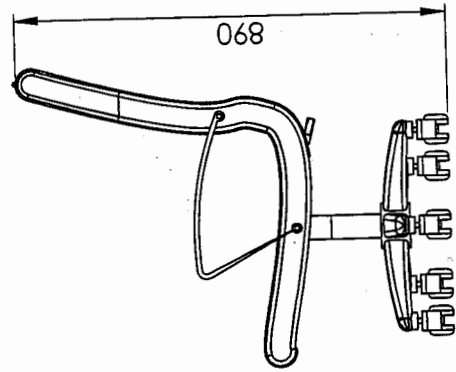
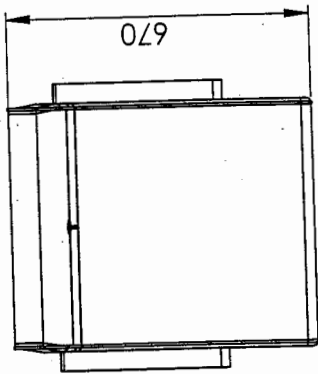
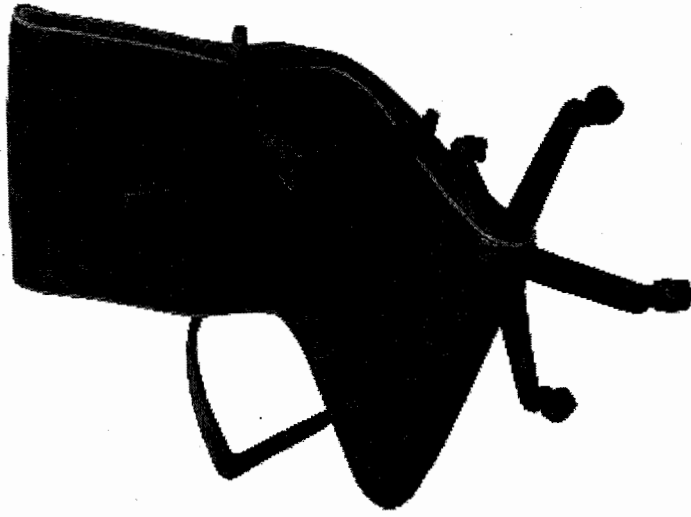

แบบปรายการเก้าอี้คอมพิวเตอร์

Handwritten signature or initials in black ink, located in the bottom right corner of the page.

4. ในกรณีที่ข้าพเจ้าได้รับการพิจารณาให้เป็นผู้ชนะการสอบราคา ข้าพเจ้ารับรองจะ

4.1 ทำสัญญาตามแบบสัญญาแนบท้ายเอกสารสอบราคากับมหาวิทยาลัยภายใน.....วัน นับถัดจากวันที่ได้รับหนังสือแจ้งให้ไปทำสัญญา

4.2 มอบหลักประกันการปฏิบัติตามสัญญาตามตัวอย่างแนบท้ายเอกสารสอบราคาให้แก่มหาวิทยาลัยก่อน หรือ ในขณะที่ได้ลงนามในสัญญาเป็นจำนวนร้อยละ.....ของราคาตามสัญญาที่ได้รับไว้ในใบเสนอราคานี้ เพื่อเป็นหลักประกันการปฏิบัติตามสัญญา โดยถูกต้องและครบถ้วน รวมทั้งยินดีชดเชยค่าเสียหายใด ๆ ที่อาจมีแก่สถาบันและสถาบัน มีสิทธิ์จะให้ผู้เสนอราคารายอื่นเป็นผู้สอบราคาได้หรือสถาบันอาจเรียกสอบราคาใหม่ก็ได้

5. ข้าพเจ้ายอมรับว่ามหาวิทยาลัยไม่มีความผูกพันที่รับคำเสนอนี้ หรือใบเสนอราคาใด ๆ รวมทั้งไม่ต้องรับผิดชอบใน ค่าใช้จ่ายใด ๆ อันอาจเกิดขึ้นในการที่ข้าพเจ้าได้เข้าเสนอราคา

6. บรรดาหลักฐานประกอบการพิจารณา เช่น ตัวอย่าง แคตตาล็อก แบบรูปรายการละเอียดคุณ ลักษณะเฉพาะ ซึ่งข้าพเจ้าได้ส่งให้แก่สถาบันพร้อมใบเสนอราคา ข้าพเจ้ายินยอมมอบให้มหาวิทยาลัยไว้เป็นเอกสารและ ทรัพย์สินของทางราชการ

สำหรับตัวอย่างที่เหลือหรือไม่ใช้แล้วซึ่งมหาวิทยาลัยคืนให้ ข้าพเจ้าจะไม่เรียกร้องค่าเสียหายใดๆที่เกิดขึ้นกับตัวอย่าง นั้น

7. ข้าพเจ้าได้ตรวจทานตัวเลขและตรวจสอบเอกสารต่าง ๆ ที่ได้ยื่นพร้อมใบเสนอราคานี้โดยละเอียดแล้วและเข้าใจดี สถาบันไม่ต้องรับผิดชอบต่อใด ๆ ในความผิดพลาด หรือตกหล่น

8. ใบเสนอราคานี้ได้ยื่นของเสนอโดยบริสุทธิ์ยุติธรรม และปราศจากกลฉ้อฉลหรือการสมรู้ร่วมคิดกันโดยไม่ชอบ ด้วย กฎหมายกับบุคคลใดบุคคลหนึ่ง หรือหลายบุคคล หรือกับห้างหุ้นส่วนบริษัทใด ๆ ที่ได้ยื่นของเสนอราคาในคราวเดียวกัน

9. การกรอกใบเสนอราคา ให้ห้างร้านบริษัท การกรอกรายละเอียดบัญชีรายละเอียดพัสดุที่แนบท้ายพร้อมใบเสนอ ราคานี้และหากพัสดुरายการดังกล่าวนี้มีหลายรายการประกอบกันเป็นชุดโดยให้กรอกรายละเอียดให้ครบถ้วนตามเอกสาร โดย แยกรายการแต่ละรายการให้ชัดเจน คณะกรรมการเปิดซองสอบราคามีสิทธิ์ไม่พิจารณาใบเสนอราคาของบริษัท หากไม่กรอก รายละเอียดตามบัญชีรายละเอียดพัสดุ และบริษัทไม่สามารถเรียกร้องสิทธิ์ใดๆ ในการเสนอราคาทั้งสิ้น

เสนอราคามา ณ วันที่.....เดือน.....พ.ศ.....

ลงชื่อ

(.....)

ตำแหน่ง

ประทับตรา(ถ้ามี)

ตัวอย่างสัญญา

สัญญาซื้อขาย

แบบสัญญาซื้อขาย

สัญญาเลขที่.....

สัญญาฉบับนี้ทำขึ้น ณ ตำบล/แขวง.....

อำเภอ/เขต..... จังหวัด..... เมื่อวันที่..... เดือน..... พ.ศ.....

ระหว่าง..... โดย..... ซึ่งต่อไปในสัญญานี้เรียกว่า “ผู้ซื้อ” ฝ่ายหนึ่ง

กับ..... ซึ่งจดทะเบียนเป็นนิติบุคคล ณ

มีสำนักงานใหญ่อยู่เลขที่..... ถนน..... ตำบล/แขวง.....

อำเภอ/เขต..... จังหวัด..... โดย..... ผู้มีอำนาจลงนามผูกพันนิติบุคคล

ปรากฏตามหนังสือรับรองของสำนักงานทะเบียนหุ้นส่วนบริษัท.....

ลงวันที่..... (และหนังสือมอบอำนาจลงวันที่.....)* แบบท้ายสัญญานี้

(ในกรณีที่ผู้ขายเป็นบุคคลธรรมดา ให้ใช้ข้อความว่า กับ..... อยู่บ้านเลขที่.....

ถนน..... ตำบล/แขวง..... อำเภอ/เขต.....

จังหวัด.....) * ซึ่งต่อไปในสัญญานี้เรียกว่า “ผู้ขาย” อีกฝ่ายหนึ่ง

คู่สัญญาได้ตกลงกันมีข้อความดังต่อไปนี้

ข้อ 1. ข้อตกลงซื้อขาย

ผู้ซื้อตกลงซื้อและผู้ขายตกลงขาย.....

จำนวน..... เป็นราคาทั้งสิ้น..... บาท (.....)

ซึ่งได้รวมภาษีมูลค่าเพิ่มจำนวน..... บาท ตลอดจนภาษีอากรอื่นๆและค่าใช้จ่ายทั้งปวงด้วยแล้ว

ผู้ขายรับรองว่าสิ่งที่ขายให้ตามสัญญานี้เป็นของแท้ ของใหม่ ไม่เคยใช้งานมาก่อน ไม่เป็นของเก่า
เก็บ และมีคุณภาพ และคุณสมบัติไม่ต่ำกว่าที่กำหนดไว้ในเอกสารแนบท้ายสัญญา

ในกรณีที่เป็นการซื้อสิ่งของซึ่งจะต้องมีการตรวจทดลอง ผู้ขายรับรองว่า เมื่อตรวจทดสอบแล้วต้อง
มีคุณภาพและคุณสมบัติไม่ต่ำกว่าที่กำหนดไว้ด้วย

ข้อ 2. เอกสารอันเป็นส่วนหนึ่งของสัญญา

เอกสารแนบท้ายสัญญาดังต่อไปนี้ให้ถือเป็นส่วนหนึ่งของ สัญญานี้

2.1 ผนวก 1.....(รายการคุณลักษณะเฉพาะ)..... จำนวน.....หน้า

2.2 ผนวก 2.....(แคตตาล็อก)*.....จำนวน.....หน้า

2.3 ผนวก 3.....(แบบรูป)*.....จำนวน.....หน้า

2.4 ผนวก 4(ใบเสนอราคา)จำนวน.....หน้า

2.5 ฯลฯ.....

ความใดในเอกสารแนบท้ายสัญญาที่ขัดแย้งกับข้อความในสัญญานี้ ให้ใช้ข้อความในสัญญานี้บังคับ
และในกรณีที่เอกสารแนบท้ายสัญญาขัดแย้งกันเอง ผู้ขายจะต้องปฏิบัติตามคำวินิจฉัยของผู้ซื้อ

ข้อ 3. การส่งมอบ

ผู้ขายจะส่งมอบสิ่งของที่ซื้อขายตามสัญญาให้แก่ผู้ซื้อ ณ.....
ภายในวันที่.....เดือน.....พ.ศ.ให้ถูกต้องและครบถ้วนตามที่กำหนดไว้ใน

ข้อ 1 แห่งสัญญานี้ พร้อมทั้งหีบห่อหรือเครื่องรัดพันผูกโดยเรียบร้อย

การส่งมอบสิ่งของตามสัญญานี้ ไม่ว่าจะเป็นการส่งมอบเพียงครั้งเดียว หรือส่งมอบหลายครั้งผู้ขาย จะต้องแจ้งกำหนดเวลาส่งมอบแต่ละครั้งโดยทำเป็นหนังสือนำไปยื่นต่อผู้ซื้อ ณ.....ในเวลาราชการ ก่อนวันส่งมอบไม่น้อยกว่า.....วันทำการ

ข้อ 4. การใช้เรือไทย

ถ้าสิ่งของที่จะต้องส่งมอบให้แก่ผู้ซื้อตามสัญญานี้ เป็นสิ่งของที่ผู้ขายจะต้องส่งหรือนำเข้ามาจาก ต่างประเทศ และสิ่งของนั้นต้องนำเข้ามาโดยทางเรือในเส้นทางเดินเรือที่มีเรือไทยเดินอยู่ และสามารถให้บริการ รับขนได้ตามที่รัฐมนตรีว่าการกระทรวงคมนาคมประกาศกำหนด ผู้ขายต้องจัดการให้สิ่งของดังกล่าวบรรทุกโดย เรือไทยหรือเรือที่มีสิทธิเช่นเดียวกับเรือไทยจากต่างประเทศมายังประเทศไทย เว้นแต่จะได้รับอนุญาตจาก สำนักงานคณะกรรมการส่งเสริมการพาณิชย์ ก่อนปรทุกของนั้น ลงเรืออื่นที่มีใช้เรือไทย หรือเป็นของที่ รัฐมนตรีว่าการกระทรวงคมนาคมประกาศยกเว้นให้บรรทุกโดยเรืออื่นได้ ทั้งนี้ ไม่ว่าจะการส่งหรือสั่งซื้อสิ่งของดังกล่าว จากต่างประเทศจะเป็นแบบ เอฟโอบี, ซีเอฟอาร์, ซีเอฟพี หรือแบบอื่นใด

ในการส่งมอบสิ่งของตามสัญญาให้แก่ผู้ซื้อ ถ้าสิ่งของนั้นเป็นสิ่งของตามวรรคหนึ่ง ผู้ขายจะต้องส่ง มอบใบตราส่ง (Bill of Lading) หรือสำเนาใบตราส่งสำหรับของนั้น ซึ่งแสดงว่าได้บรรทุกมาโดยเรือไทยหรือเรือที่ มีสิทธิเช่นเดียวกับเรือไทยให้แก่ผู้ซื้อพร้อมกับการส่งมอบสิ่งของด้วย

ในกรณีที่สิ่งของดังกล่าวไม่ได้บรรทุกจากต่างประเทศมายังประเทศไทย โดยเรือไทยหรือเรือที่มี สิทธิเช่นเดียวกับเรือไทย ผู้ขายต้องส่งมอบหลักฐานซึ่งแสดงว่าได้รับอนุญาตจากสำนักงานคณะกรรมการส่งเสริม การพาณิชย์ ขให้บรรทุกของโดยเรืออื่นได้ หรือหลักฐานซึ่งแสดงว่าได้ชำระค่าธรรมเนียมพิเศษเนื่องจากการไม่ บรรทุกของโดยเรือไทยตามกฎหมายว่าด้วยการส่งเสริมการพาณิชย์แล้วอย่างใดอย่างหนึ่งแก่ผู้ซื้อด้วย

ในกรณีที่ผู้ขายไม่ส่งมอบหลักฐานอย่างหนึ่งอย่างใดดังกล่าวในสองวรรคข้างต้นให้แก่ผู้ซื้อ แต่จะขอส่งมอบสิ่งของดังกล่าวให้ผู้ซื้อก่อน โดยยังไม่รับชำระเงินค่าสิ่งของ ผู้ซื้อจะมีสิทธิรับสิ่งของดังกล่าวไว้ก่อน และชำระเงินค่าสิ่งของเมื่อผู้ขายได้ปฏิบัติถูกต้องครบถ้วนดังกล่าวแล้วได้

ข้อ 5. การตรวจรับ

เมื่อผู้ซื้อได้ตรวจรับสิ่งของที่ส่งมอบและเห็นว่าถูกต้องครบถ้วนตามสัญญาแล้ว ผู้ซื้อจะออก หลักฐานการรับมอบไว้ให้ เพื่อผู้ขายนำมาเป็น หลักฐานประกอบการขอรับเงินค่าสิ่งของนั้น

ถ้าผลของการตรวจรับปรากฏว่าสิ่งของที่ผู้ขายส่งมอบไม่ตรงตามสัญญาข้อ 1 ผู้ซื้อทรงไว้ซึ่งสิทธิ ที่จะไม่รับสิ่งของนั้น ในกรณีเช่นว่านี้ ผู้ขายต้องรับนำสิ่งของนั้นกลับคืนโดยเร็วที่สุดเท่าที่จะทำได้และนำสิ่งของ มาส่งมอบให้ใหม่ หรือต้องทำการแก้ไขให้ถูกต้องตามสัญญาด้วยค่าใช้จ่ายของผู้ขายเอง และระยะเวลาที่เสียไป เพราะเหตุดังกล่าวผู้ขายจะนำมาอ้างเป็นเหตุขอขยายเวลาทำการตามสัญญาหรือขอลดค่าปรับไม่ได้

ในกรณีที่ผู้ขายส่งมอบสิ่งของถูกต้องแต่ไม่ครบจำนวน หรือส่งมอบครบจำนวน แต่ไม่ถูกต้อง ทั้งหมด ผู้ซื้อจะตรวจรับเฉพาะส่วนที่ถูกต้อง โดยออกหลักฐานการตรวจรับเฉพาะส่วนนั้นก็ได้* (ความในวรรคสาม นี้ จะไม่กำหนดไว้ในกรณีที่ผู้ซื้อต้องการสิ่งของทั้งหมดในคราวเดียวกัน หรือการซื้อสิ่งของที่ประกอบเป็นชุดหรือ หน่วย ถ้าขาดส่วนประกอบอย่างหนึ่งอย่างใดไปแล้ว จะไม่สามารถใช้งานได้โดยสมบูรณ์)

ข้อ 6. การชำระเงิน

(ผู้ซื้อตกลงชำระเงินค่าสิ่งของตามข้อ 1 ให้แก่ผู้ขาย เมื่อผู้ซื้อได้รับมอบสิ่งของตามข้อ 5 ไว้โดยครบถ้วนแล้ว)*

(ผู้ซื้อตกลงชำระเงินค่าสิ่งของตามข้อ 1 ให้แก่ผู้ขาย ดังนี้

6.1 เงินล่วงหน้า จำนวน.....บาท (.....) จะจ่ายให้ภายในวัน นับแต่วันทำสัญญานี้ ทั้งนี้โดยผู้ขาย จะต้องนำหลักประกันเงินล่วงหน้าเป็น (หนังสือค้ำประกันของธนาคารภายในประเทศหรือพันธบัตรรัฐบาลไทย) เต็มตามจำนวนเงินล่วงหน้าที่จะได้รับมอบให้แก่ผู้ซื้อเป็นหลักประกันการชำระค่างานเงินล่วงหน้าก่อนการรับชำระเงินล่วงหน้านั้น

6.2 เงินที่เหลือ จำนวน.....บาท (.....) จะจ่ายให้เมื่อผู้ซื้อได้รับมอบสิ่งของ ตามข้อ 5 ไว้โดยครบถ้วนแล้ว)*

การจ่ายเงินตามเงื่อนไขแห่งสัญญานี้ ผู้ซื้อจะโอนเงินเข้าบัญชีเงินฝากธนาคารของผู้ขาย ชื่อธนาคาร.....สาขา.....ชื่อบัญชี..... เลขที่บัญชี..... ทั้งนี้ ผู้ขายตกลงเป็นผู้รับภาระเงินค่าธรรมเนียม หรือค่าบริการอื่นใดเกี่ยวกับการโอนที่ธนาคารเรียกเก็บ และยินยอมให้มีการหักเงินดังกล่าวจากจำนวนเงินโอนในงวดนั้นๆ (ความในวรรคนี้ ใช้สำหรับกรณีที่ส่วนราชการจะจ่ายเงินตรงให้แก่ผู้ขาย (ระบบ Direct Payment) โดยการโอนเงินเข้าบัญชีเงินฝากธนาคารของผู้ขาย ตามแนวทาง ที่กระทรวงการคลังกำหนด)

ข้อ 7. การรับประกันความชำรุดบกพร่อง

ผู้ขายยอมรับประกันความชำรุดบกพร่องหรือขัดข้องของสิ่งของตามสัญญานี้ เป็นเวลา.....ปีเดือน นับแต่วันที่ผู้ซื้อได้รับมอบ โดยภายในกำหนดเวลาดังกล่าว หากสิ่งของตามสัญญานี้ เกิดชำรุดบกพร่องหรือขัดข้องอันเนื่องมาจากการใช้งานตามปกติ ผู้ขายจะต้องจัดการซ่อมแซมหรือแก้ไขให้อยู่ในสภาพที่ใช้การได้ดีดังเดิม ภายใน.....วัน นับแต่วันที่ได้รับแจ้งจากผู้ซื้อโดยไม่คิดค่าใช้จ่ายใดๆ ทั้งสิ้น

ข้อ 8. หลักประกันการปฏิบัติตามสัญญา

ในขณะที่ทำสัญญานี้ ผู้ขายได้นำหลักประกันเป็น.....เป็นจำนวนเงิน.....บาท (.....) ซึ่งเท่ากับร้อยละ..... (.....%) ของราคาทั้งหมดตามสัญญา มามอบให้แก่ผู้ซื้อเพื่อเป็นหลักประกันการปฏิบัติตามสัญญานี้

หลักประกันที่ผู้ขายนำมามอบไว้ตามวรรคหนึ่ง ผู้ซื้อจะคืนให้เมื่อผู้ขายพ้นจากข้อผูกพันตามสัญญานี้แล้ว (ส่วนหลักประกันตามข้อ 6.1 ผู้ซื้อจะคืนให้พร้อมกับการจ่ายเงินงวดสุดท้ายตามข้อ 6.2)*

ข้อ 9. การบอกเลิกสัญญา

เมื่อครบกำหนดส่งมอบสิ่งของตามสัญญานี้แล้วถ้าผู้ขายไม่ส่งมอบสิ่งของที่ตกลงขายให้แก่ผู้ซื้อหรือส่งมอบไม่ถูกต้อง หรือไม่ครบจำนวน ผู้ซื้อจะมีสิทธิบอกเลิกสัญญาทั้งหมดหรือบางส่วนได้

ในกรณีที่ผู้ซื้อใช้สิทธิบอกเลิกสัญญา ผู้ซื้อจะมีสิทธิรับหลักประกันหรือเรียกร้องจากธนาคารผู้ออกหนังสือค้ำประกันตามสัญญา (ข้อ 6 และ)* ข้อ 8 เป็นจำนวนเงินทั้งหมด หรือแต่บางส่วนก็ได้ แล้วแต่ผู้ซื้อจะเห็นสมควร และถ้าผู้ซื้อจัดซื้อสิ่งของจากบุคคลอื่นเต็มจำนวนหรือเฉพาะจำนวนที่ขาดส่ง แล้วแต่กรณี ภายในกำหนด.....เดือน นับแต่วันบอกเลิกสัญญา ผู้ขายจะต้องชดใช้ราคาที่เพิ่มขึ้นจากราคาที่กำหนดไว้ในสัญญานี้ด้วย

ข้อ 10. ค่าปรับ

ในกรณีที่ผู้ซื้อไม่ได้ใช้สิทธิบอกเลิกสัญญาตามสัญญาข้อ 9 ผู้ขายจะต้องชำระค่าปรับให้ผู้ซื้อเป็นรายวันในอัตราร้อยละ.....(.....%) ของราคาส่งของที่ยังไม่ได้รับมอบ นับแต่วันถัดจาก วันครบกำหนดตามสัญญาจนถึงวันที่ผู้ขายได้นำสิ่งของมาส่งมอบให้แก่ผู้ซื้อจนถูกต้องครบถ้วน

การคิดค่าปรับในกรณีสิ่งของที่ตกลงซื้อขายประกอบกันเป็นชุด แต่ผู้ขายส่งมอบเพียงบางส่วนหรือขาดส่วนประกอบส่วนหนึ่งส่วนใดไป ทำให้ไม่สามารถใช้งานได้ โดยสมบูรณ์ ให้ถือว่ายังไม่ได้ ส่งมอบสิ่งของนั้นเลย และให้คิดค่าปรับ จากราคาส่งของเต็มทั้งชุด

ในระหว่างที่ผู้ซื้อยังมีได้ใช้สิทธิบอกเลิกสัญญานั้น หากผู้ซื้อเห็นว่าผู้ขายไม่อาจปฏิบัติตามสัญญาต่อไปได้ ผู้ซื้อจะใช้สิทธิบอกเลิกสัญญาและรับหลักประกันหรือเรียกร้องจากธนาคารผู้ออกหนังสือค้ำประกันตามสัญญา (ข้อ 6 และ)* ข้อ 8 กับเรียกร้องให้ชดใช้ราคาที่เพิ่มขึ้น ตามที่กำหนดไว้ในสัญญาข้อ 9 วรรคสองก็ได้ และถ้าผู้ซื้อได้แจ้งข้อเรียกร้องให้ชำระค่าปรับไปยังผู้ขาย เมื่อครบกำหนดส่งมอบแล้ว ผู้ซื้อจะมีสิทธิที่จะปรับผู้ขายจนถึงวันบอกเลิกสัญญาได้อีกด้วย

ข้อ 11. การรับผิดชอบค่าใช้จ่าย

ถ้าผู้ขายไม่ปฏิบัติตามสัญญาข้อหนึ่งข้อใดด้วยเหตุใดๆ ก็ตาม จนเป็นเหตุให้เกิดความเสียหายแก่ผู้ซื้อแล้ว ผู้ขายต้องชดใช้ค่าเสียหายให้แก่ผู้ซื้อโดยสิ้นเชิง ภายในกำหนด 30 วัน นับตั้งแต่วันที่ ได้รับแจ้งจากผู้ซื้อ

ข้อ 12. การขอขยายเวลาส่งมอบ

ในกรณีที่มีเหตุสุดวิสัย หรือเหตุใดๆ อันเนื่องมาจากความผิดหรือความบกพร่องของฝ่ายผู้ซื้อหรือจากเหตุการณ์อันใดอันหนึ่งซึ่งผู้ขายไม่ต้องรับผิดชอบตามกฎหมายเป็นเหตุให้ผู้ขายไม่สามารถส่งมอบสิ่งของตามเงื่อนไขและกำหนดเวลาแห่งสัญญานี้ได้ ผู้ขายมีสิทธิขอขยายเวลาทำการตามสัญญาหรือของดหรือลดค่าปรับได้ โดยจะต้องแจ้งเหตุหรือเหตุการณ์ดังกล่าวพร้อมหลักฐาน เป็นหนังสือให้ผู้ซื้อทราบภายใน 15 วัน นับแต่วันที่เหตุนั้นสิ้นสุดลง

ถ้าผู้ขายไม่ปฏิบัติให้เป็นไปตามความในวรรคหนึ่งให้ถือว่าผู้ขายได้สละสิทธิเรียกร้องในการที่จะขอขยายเวลาทำการตามสัญญา หรือของดหรือลดค่าปรับ โดยไม่มีเงื่อนไขใดๆ ทั้งสิ้น เว้นแต่กรณีเหตุเกิดจากความผิดหรือความบกพร่องของฝ่ายผู้ซื้อซึ่งมีหลักฐานชัดเจน หรือผู้ซื้อทราบที่อยู่แล้วตั้งแต่นั้น

การขยายเวลาทำการตามสัญญา หรือของดหรือลดค่าปรับตามวรรคหนึ่ง อยู่ในดุลพินิจของผู้ซื้อที่จะพิจารณาสัญญานี้ทำขึ้นสองฉบับ มีข้อความถูกต้องตรงกัน คู่สัญญาได้อ่านและเข้าใจข้อความโดยละเอียดตลอดแล้ว จึงได้ลงลายมือชื่อพร้อมทั้งประทับตรา (ถ้ามี) ไว้เป็นสำคัญต่อหน้าพยาน และคู่สัญญาต่างยึดถือไว้ฝ่ายละฉบับ

(ลงชื่อ).....ผู้ซื้อ

(.....)

(ลงชื่อ).....พี่ชาย

(.....)

(ลงชื่อ).....พยาน

(.....)

(ลงชื่อ).....พยาน

(.....)

หมายเหตุ * เป็นข้อความหรือเงื่อนไขเพิ่มเติม ซึ่งส่วนราชการผู้ทำสัญญา อาจเลือกใช้หรือตัดออกได้ตามข้อเท็จจริง

แบบหนังสือค้ำประกัน

(หลักประกันสัญญาซื้อ)

เลขที่.....

วันที่.....

ข้าพเจ้า.....(ชื่อธนาคาร).....สำนักงานตั้งอยู่เลขที่.....ถนน.....ตำบล/แขวง.....
อำเภอ/เขต.....จังหวัด.....โดย.....ผู้มีอำนาจลงนามผูกพันธนาคาร
ขอทำหนังสือค้ำประกันฉบับนี้ไว้ต่อ.....(ชื่อส่วนราชการผู้ซื้อ).....ซึ่งต่อไปนี้เรียกว่า "ผู้ซื้อ"
ดังมีข้อความต่อไปนี้

๑. ตามที่.....(ชื่อผู้ขาย).....ซึ่งต่อไปนี้เรียกว่า "ผู้ขาย" ได้ทำสัญญาซื้อขาย.....กับผู้ซื้อ
ตามสัญญาเลขที่.....ลงวันที่.....ซึ่งผู้ขายต้องวางหลักประกันการปฏิบัติตามสัญญาต่อผู้ซื้อ
เป็นจำนวนเงิน.....บาท (.....) ซึ่งเท่ากับร้อยละ..... (.....) ของมูลค่าทั้งหมดของสัญญา

ข้าพเจ้ายินยอมผูกพันตนโดยไม่มีเงื่อนไขที่จะค้ำประกันในการชำระเงินให้ตามสิทธิเรียกร้องของผู้ซื้อ
จำนวนไม่เกิน.....บาท (.....) ในฐานะเป็นลูกหนี้ร่วม ในกรณีที่ผู้ขายก่อให้เกิด
ความเสียหายใดๆ หรือต้องชำระค่าปรับ หรือค่าใช้จ่ายใดๆ หรือผู้ขายมิได้ปฏิบัติตามภาระหน้าที่ใดๆ ที่กำหนด
ในสัญญาดังกล่าวข้างต้น ทั้งนี้ โดยผู้ซื้อไม่จำเป็นต้องเรียกร้องให้ผู้ขายชำระหนี้ก่อน

๒. หนังสือค้ำประกันนี้มีผลใช้บังคับตั้งแต่วันทำสัญญาซื้อขายดังกล่าวข้างต้นจนถึงวันที่.....
เดือน..... พ.ศ. (ระบุวันที่ครบกำหนดรวมกับระยะเวลาการรับประกันความชำรุด
บกพร่องด้วย) และข้าพเจ้าจะไม่เพิกถอนการค้ำประกันภายในระยะเวลาที่กำหนดไว้

๓. หากผู้ซื้อได้ขยายระยะเวลาให้แก่ผู้ขาย ให้ถือว่าข้าพเจ้ายินยอมในกรณีนั้นๆ ด้วย โดยให้ขยาย
ระยะเวลาการค้ำประกันนี้ออกไปตลอดระยะเวลาที่ผู้ซื้อได้ขยายระยะเวลาให้แก่ผู้ขายดังกล่าวข้างต้น

ข้าพเจ้าได้ลงนามและประทับตราไว้ต่อหน้าพยานเป็นสำคัญ

ลงชื่อ.....ผู้ค้ำประกัน

(.....)

ตำแหน่ง.....

ลงชื่อ.....พยาน

(.....)

ลงชื่อ.....พยาน

(.....)

บทนิยาม

“ผู้เสนอราคาที่มีผลประโยชน์ร่วมกัน” หมายความว่า บุคคลธรรมดาหรือนิติบุคคลที่เข้าเสนอราคาขายในการสอบราคาซื้อของมหาวิทยาลัยเป็นผู้มีส่วนได้เสียไม่ว่าโดยทางตรงหรือทางอ้อมในกิจการของบุคคลธรรมดาหรือนิติบุคคลอื่นที่เข้าเสนอราคาขาย ในการสอบราคาซื้อของมหาวิทยาลัย ในคราวเดียวกัน

การมีส่วนได้เสียไม่ว่าโดยทางตรง หรือทางอ้อมของบุคคลธรรมดา หรือนิติบุคคล ดังกล่าวข้างต้น ได้แก่ การที่บุคคลธรรมดา หรือนิติบุคคลดังกล่าวมีความสัมพันธ์กัน ในลักษณะดังต่อไปนี้

1. มีความสัมพันธ์กันในเชิงบริหารโดย ผู้จัดการ หัวหน้าผู้จัดการ กรรมการผู้จัดการ ผู้บริหาร หรือผู้มีอำนาจในการดำเนินงานในกิจการของบุคคลธรรมดา หรือของนิติบุคคลรายหนึ่งมีอำนาจ หรือสามารถใช้อำนาจในการบริหารจัดการกิจการของบุคคลธรรมดา หรือของนิติบุคคลอีกรายหนึ่ง หรือหลายราย ที่เสนอราคาให้แก่มหาวิทยาลัยในการสอบราคาซื้อครั้งนี้

(2) มีความสัมพันธ์กันในเชิงทุน โดยผู้เป็นหุ้นส่วนในห้างหุ้นส่วนสามัญ หรือผู้เป็นหุ้นส่วน ไม่จำกัดความรับผิดในห้างหุ้นส่วนจำกัด หรือเป็นผู้ถือหุ้นรายใหญ่ในบริษัทจำกัด เป็นหุ้นส่วนในห้างหุ้นส่วนสามัญ หรือห้างหุ้นส่วนจำกัด อีกรายหนึ่ง หรือหลายรายที่เสนอราคาให้แก่มหาวิทยาลัยในการสอบราคาซื้อครั้งนี้

คำว่า “ผู้ถือหุ้นรายใหญ่” หมายความว่า ผู้ถือหุ้นซึ่งถือหุ้นเกินร้อยละสิบห้าในกิจการนั้น หรือในอัตราอื่น ตามที่คณะกรรมการว่าด้วยการพัสดุเห็นสมควรประกาศกำหนดสำหรับกิจการบางประเภท หรือบางขนาด

(3) มีความสัมพันธ์กันในลักษณะไขว้กันระหว่าง (1) และ (2) โดยผู้จัดการ หัวหน้าผู้จัดการ กรรมการผู้จัดการ ผู้บริหาร หรือผู้มีอำนาจในการดำเนินงาน ในกิจการของบุคคลธรรมดาหรือของนิติบุคคลรายหนึ่ง เป็นหุ้นส่วนในห้างหุ้นส่วนสามัญ หรือห้างหุ้นส่วนจำกัด หรือเป็นผู้ถือหุ้นรายใหญ่ในบริษัทจำกัด หรือบริษัทมหาชนจำกัด อีกรายหนึ่ง หรือหลายรายที่เข้าเสนอราคาให้แก่มหาวิทยาลัย ในการสอบราคาซื้อครั้งนี้ หรือในนัยกลับกัน

การดำรงตำแหน่ง การเป็นหุ้นส่วน หรือเข้าถือหุ้นดังกล่าวข้างต้นของคู่สมรส หรือบุตรที่ยังไม่บรรลุนิติภาวะของบุคคลใน (1) (2) หรือ (3) ให้ถือว่าเป็นการดำรงตำแหน่งการเป็นหุ้นส่วน หรือการถือหุ้นของบุคคลดังกล่าวในกรณีบุคคลใดใช้ชื่อบุคคลอื่นเป็นผู้จัดการ หัวหน้าผู้จัดการ กรรมการ ผู้จัดการ ผู้บริหาร ผู้เป็นหุ้นส่วน หรือผู้ถือหุ้นโดยที่ตนเองเป็นผู้ใช้อำนาจในการบริหารที่แท้จริง หรือเป็นหุ้นส่วนหรือผู้ถือหุ้นที่แท้จริงของห้างหุ้นส่วน หรือบริษัทจำกัด หรือบริษัทมหาชนจำกัดแล้วแต่กรณี และห้างหุ้นส่วน หรือบริษัทจำกัด หรือบริษัทมหาชน จำกัด ที่เกี่ยวข้องได้เสนอราคาให้แก่มหาวิทยาลัยในการสอบราคาซื้อคราวเดียวกัน ให้ถือว่าผู้เสนอราคา หรือผู้เสนองานนั้น มีความสัมพันธ์กันตาม (1) (2) หรือ (3) แล้วแต่กรณี

“ การขัดขวางการแข่งขันราคาอย่างเป็นธรรม ” หมายความว่า การที่ผู้เสนอราคารายหนึ่ง หรือหลายรายกระทำการอย่างใด ๆ อันเป็นการขัดขวาง หรือเป็นอุปสรรค หรือไม่เปิดโอกาสให้มีการแข่งขันราคาอย่างเป็นธรรม ในการเสนอราคาต่อมหาวิทยาลัยไม่ว่าจะกระทำโดยการสมยอมกัน หรือโดยการให้ ขอให้หรือรับว่าจะให้ เรียก รับ หรือยอมจะรับเงินหรือทรัพย์สิน หรือประโยชน์อื่นใด หรือใช้กำลังประทุษร้ายหรือข่มขู่ว่าจะใช้กำลังประทุษร้าย หรือแสดงเอกสารอันเป็นเท็จ หรือกระทำการใดโดยทุจริต ทั้งนี้ โดยมีวัตถุประสงค์ที่จะแสวงหาประโยชน์ในระหว่างผู้เสนอราคาด้วยกัน หรือเพื่อให้ประโยชน์แก่ผู้เสนอราคาขายรายหนึ่งรายใดเป็นผู้มีสิทธิทำสัญญากับมหาวิทยาลัย หรือเพื่อหลีกเลี่ยงการแข่งขันราคาอย่างเป็นธรรม หรือเพื่อให้เกิดความได้เปรียบมหาวิทยาลัย โดยมีใช่เป็นไปในทางประกอบธุรกิจปกติ

บัญชีเอกสารส่วนที่ 1

1. ในกรณีผู้เสนอราคาเป็นนิติบุคคล
 - (ก) ห้างหุ้นส่วนหรือห้างหุ้นส่วนจำกัด
สำเนาหนังสือรับรองการจดทะเบียนนิติบุคคล จำนวน.....แผ่น
บัญชีรายชื่อหุ้นส่วนผู้จัดการ และผู้มีอำนาจควบคุม (ถ้ามี) จำนวนแผ่น
 - (ข) บริษัทจำกัดหรือบริษัทมหาชนจำกัด
สำเนาหนังสือรับรองการจดทะเบียนนิติบุคคล จำนวนแผ่น
หนังสือบริคณห์สนธิ จำนวนแผ่น
บัญชีรายชื่อกรรมการผู้จัดการ และผู้มีอำนาจคุม (ถ้ามี) จำนวนแผ่น
บัญชีผู้ถือหุ้นรายใหญ่ จำนวน.....แผ่น
2. ในกรณีผู้เสนอราคาไม่เป็นนิติบุคคล
 - (ก) บุคคลธรรมดา
สำเนาบัตรประจำตัวประชาชนของผู้ยื่น จำนวน.....แผ่น
 - (ข) คณะบุคคล
สำเนาข้อตกลงที่แสดงถึงการเข้าเป็นหุ้นส่วน จำนวน.....แผ่น
สำเนาบัตรประจำตัวประชาชนของผู้เป็นหุ้นส่วน จำนวน.....แผ่น
3. ในกรณีผู้เสนอราคาเป็นผู้เสนอราคาาร่วมกันในฐานะเป็นผู้ร่วมค้า จำนวน.....แผ่น
สำเนาสัญญาของการเข้าร่วมค้า จำนวน.....แผ่น
 - (ก) ในกรณีผู้ร่วมค้าเป็นบุคคลธรรมดา
 - บุคคลสัญชาติไทย
สำเนาบัตรประจำตัวประชาชน จำนวน.....แผ่น
 - บุคคลที่มีใช่สัญชาติไทย
สำเนาหนังสือเดินทาง จำนวน.....แผ่น
 - (ข) ในกรณีผู้ร่วมค้าเป็นนิติบุคคล
 - ห้างหุ้นส่วนสามัญหรือห้างหุ้นส่วนจำกัด
สำเนาหนังสือรับรองการจดทะเบียนนิติบุคคล จำนวน.....แผ่น
บัญชีรายชื่อหุ้นส่วนผู้จัดการ จำนวน.....แผ่น
ผู้มีอำนาจควบคุม (ถ้ามี) จำนวน.....แผ่น
 - บริษัทจำกัดหรือบริษัทมหาชนจำกัด
สำเนาหนังสือรับรองการจดทะเบียนนิติบุคคล จำนวน.....แผ่น
สำเนาหนังสือบริคณห์สนธิ จำนวน.....แผ่น
บัญชีรายชื่อกรรมการผู้จัดการ จำนวน.....แผ่น
บัญชีผู้ถือหุ้นรายใหญ่ จำนวน.....แผ่น
ผู้มีอำนาจควบคุม (ถ้ามี) จำนวน.....แผ่น

บัญชีเอกสารส่วนที่ 2

1. แคตตาล็อกและหรือแบบรูปรายการละเอียดคุณลักษณะเฉพาะ จำนวน.....แผ่น
2. หนังสือมอบอำนาจซึ่งปิดอากรแสตมป์ตามกฎหมายในกรณีที่ผู้เสนอราคามอบอำนาจให้บุคคลอื่นลงนามในใบเสนอราคาแทน จำนวน.....แผ่น
3. สำเนาหนังสือรับรองผลงาน(ถ้ามี) จำนวน.....แผ่น
4. อื่น ๆ (ถ้ามี)

.....
.....
.....
.....
.....

ข้าพเจ้าขอรับรองว่า เอกสารหลักฐานที่ข้าพเจ้ายื่นพร้อมของใบเสนอราคาในการ
สอบราคาซื้อถูกต้องและเป็นความจริงทุกประการ

ลงชื่อ.....ผู้เสนอราคา